



PRODUCTOS DE PROTECCIÓN Y DESINFECCIÓN CONTRA COVID-19

Globalia Proteccion
www.globaliaproteccion.com
Distribuido por Garclos Inversiones SL





PANTALLA MODULAR SOBREMESA

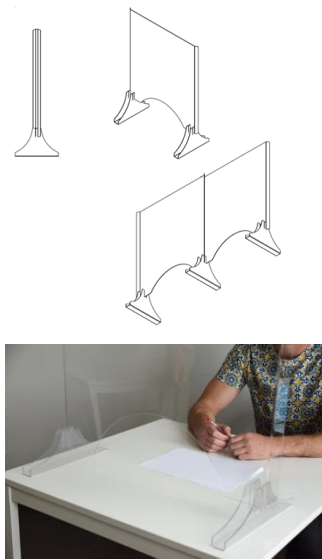

Características:

- Pantalla protectora incolora con propiedades aislantes contra virus y bacterias.
- La pantalla está hecha con plexiglás transparente de 2 mm.
- La parte inferior posee un corte semicircular y altura para que el acceso sea cómodo y seguro a la vez.
- Cada pantalla incluye dos soportes. Se pueden unir diferentes pantallas.

Referencia ERG-P



PANTALLA MODULAR SOBREMESA

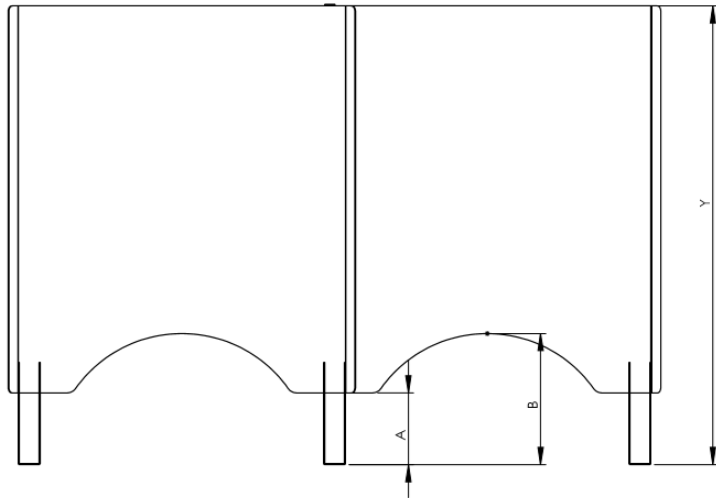
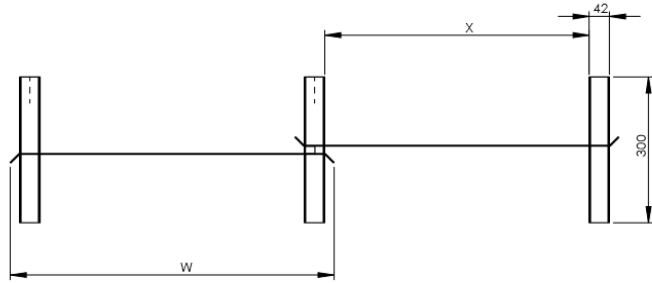

Dimensiones del producto (4 versiones diferentes):

| | Versión A Estrecha Patas bajas | Versión B Estrecha Patas altas | Versión C Ancha Patas bajas | Versión D Ancha Patas altas |
|---|--------------------------------------|--------------------------------------|-----------------------------------|-----------------------------------|
| Y | 783mm | 883mm | 783mm | 883mm |
| X | 545mm | 545mm | 865mm | 865mm |
| A | 38mm | 138mm | 38mm | 138mm |
| B | 153mm | 253mm | 153mm | 253mm |
| W | 670mm | 670mm | 990mm | 990mm |

| | |
|-----------------------------------|--------------|
| Versión A Estrecha Patas bajas | Ref. ERG-P-A |
| Versión B Estrecha Patas altas | Ref. ERG-P-B |
| Versión C Ancha Patas bajas | Ref. ERG-P-C |
| Versión D Ancha Patas altas | Ref. ERG-P-D |



CONTACTO:

Garclos Inversiones SL.

Barcelona

www.globaliaproteccion.com

globalia@globaliaproteccion.com

garclos@movistar.es

tel. 00-34-659444713

